

- Alle Arbeiten im spannungslosen Zustand ausführen.
- Vorsicherung gemäß Motoranschlußwert auswählen.
- Endschaltereinstellung in Totmannbetrieb vornehmen.
- Für die bauseitige Installation sind die Vorschriften des VDE zu beachten.

**SK-SK:** Anschlußmöglichkeit für Sicherheitskontakte. z.B. Not-Aus-Schlagtaster oder Fangvorrichtungsschaltkontakt. Bei Anschluß Brücke entfernen.

**Totmann:** Die Anlage läuft nur solange, wie der Befehlsgeber gedrückt wird. Brücken entfernen für Totmann-Betrieb.

**US-US:** Anschlußmöglichkeit für Kontakte von Sicherheitseinrichtungen wie Lichtschranken oder Schaltverstärker. Bei Anschluß Brücke entfernen.

Weitere Befehlsgeräte z.B. Zugschalter oder 3-Kanal Funkfernsteuerung parallel zu den entsprechenden Auf- und Zu Tastern anschließen. Halt-Taster in Reihe schalten. Bei Impulssteuerung für Auf- und Zufahrt über Einfach-taster oder 1-Kanal Funkbetrieb sind die Arbeitskontakte parallel zu den Klemmen F-F anzuschließen. Zusätzlich müssen die Klemmen E3-3 (am Endschalterblock) gebrückt werden. Bei falscher Drehrichtung des Antriebs müssen 2 Phasen z.B. L1 und L2 getauscht werden.

Vor Anschluß sind die 'Richtlinien für kraftbetätigte Fenster, Türen und Tore' ZH 1/494 zu beachten!

Beispiele für Befehlsgeräteanschluß:

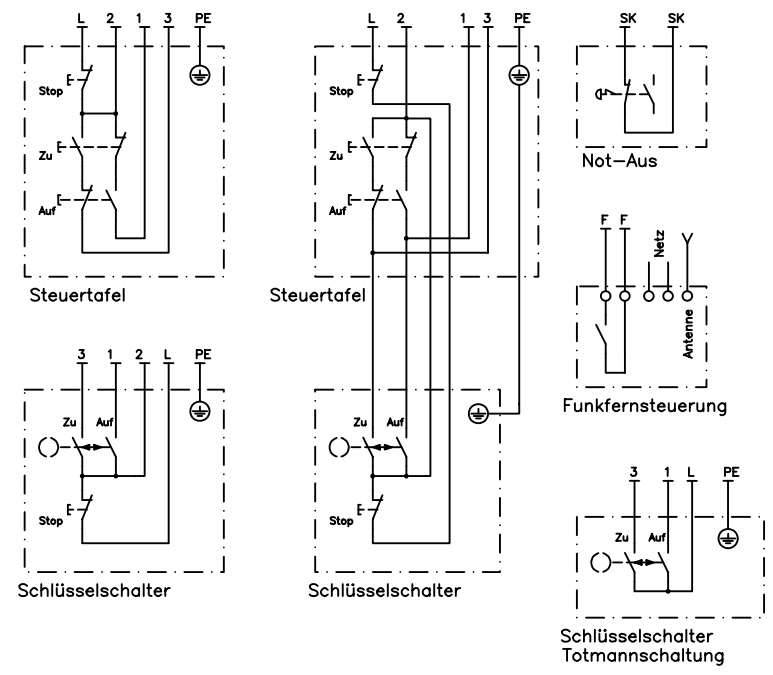

	Datum	Name
gez.	19.04.01	Rose
geß.		
geß.		
geß.		



Kunde

Benennung  
Steuerautomat GM

Blattinhalt  
Klemmenanschlußplan

Zeich.-Nr.  
15.25.007.007-02 GM

Projekt-Nr.

Blatt  
2

von  
2